

Accessori e parti di ricambio
TORCIA PER SALDATURA AUTOMATICA MIG/MAG MOD. 304
Con doppio circuito di raffreddamento a liquido

TORCIA MOD.

DIX MMLZ 2.304

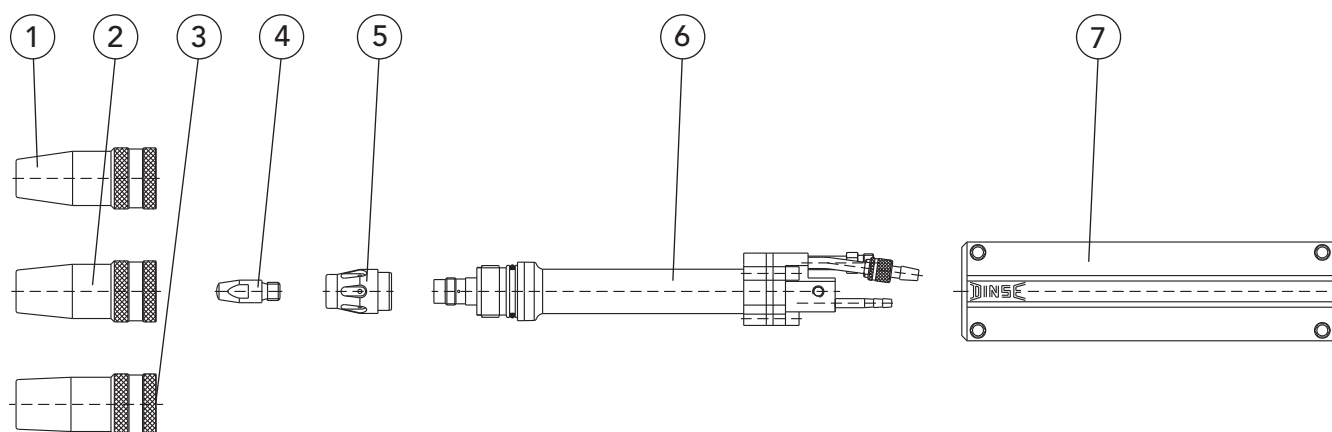

Pos.	Descrizione	Dimensione	Codice	N° articolo
1	Ugello gas	∅ 13 mm	DIX 1 - 2 - 413	629010413
2	Ugello gas	∅ 15 mm	DIX 1 - 2 - 415	629010415
3	Ugello gas	∅ 18 mm	DIX 1 - 2 - 418	629010418
4	Punta	M8	DIX 3 - 2 - xx M8	6290301xx
5	Punta	CR - ZR M8	DIX 3 - 2 - xx M8 CRZR	6290331xx
5	Diffusore gas		DIX 10 - 2 - 304	629100324
6	Corpo torcia	45°	DIX 6 - 2 - 304 Z 0GR	6290613400
7	Manico		DIX 7 - 2 - 304 M	629070324

xx - Diametri standard: 1,0 mm, 1,2 mm and 1,6 mm. Altri diametri su richiesta.